

トリムイオン GRACIA浄水カートリッジ交換方法



この度は浄水カートリッジをご購入いただきまして、誠にありがとうございます。

浄水カートリッジは下記の手順で交換をお願いします。

注意：浄水カートリッジを交換する前に、必ず水栓の整水ハンドルおよび湯水レバーを閉じ水を完全に止めてください。

- ①カートリッジカバーの指掛部を押しながら左にずらして取り外します。
- ②カートリッジを止めているロックをはずしてください。
- ③カートリッジを引き上げ取り出してください。(引き上げの際、カートリッジから水が出る事がありますのでご注意ください。)

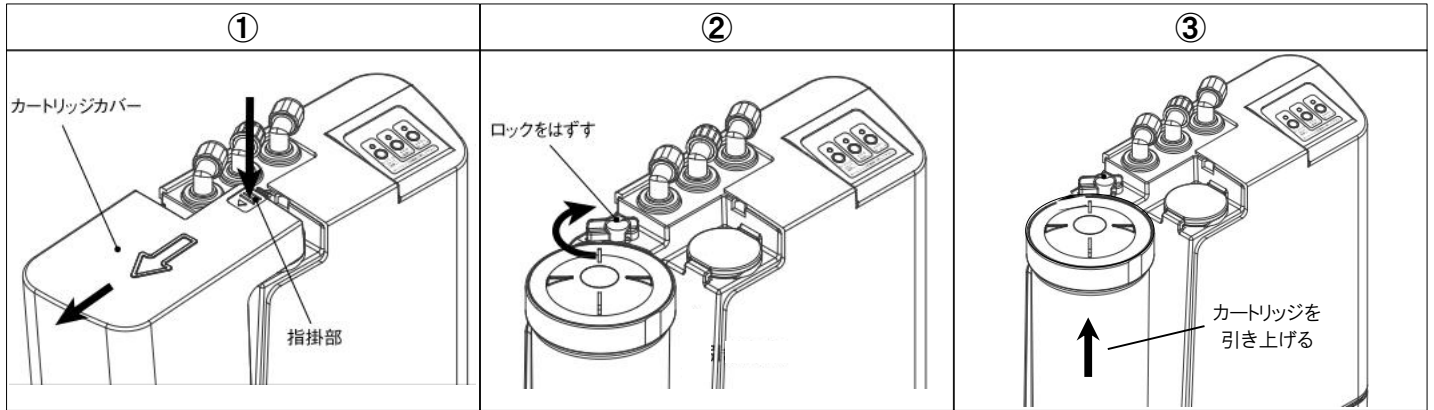

- ④本体から出てきた水は本体下部のトレーに排出されます。排水された水の処理は⑥に示します。本体に残さないよう、少し放置し排出してから新しいカートリッジを差し込み、必ずロックしてください。(ロックが不十分だと水漏れの原因となります。また、カートリッジカバーがセットできません。)
- ⑤カートリッジカバーを本体に差し込み、右にずらしてセットしてください。
- ⑥本体からトレーを外してカートリッジ交換時に出た水を捨ててください。

※水漏れ検知部の凹みに水が溜ると本体側にある検知板が反応し、ブザーが鳴ります。凹みに溜った水は完全に拭き取ってください。

また、誤って検知板を濡らした場合、水が出なくなります。電源プラグを約15秒間コンセントから抜き水漏れ検知部の水を拭き取ってください。(電源プラグがコンセントに差し込んでいない場合、またはカートリッジを取付けていないと水が出ませんのでご注意ください。)

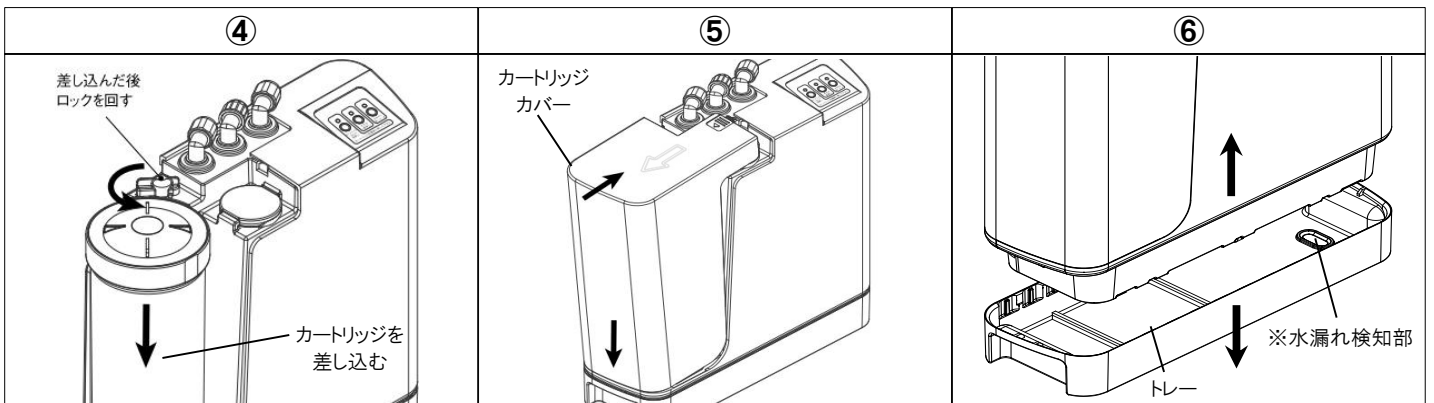

- ⑦トレーを本体にセットします。(本体を正面にし水漏れ検知部を右側にしてください。)
- ⑧本体スイッチ部のリセットスイッチをブザーが鳴るまで押してください。(長押し約2秒間) カートリッジ交換ランプの赤色点滅が消え、使用水量積算値がリセットされます。タッチパネルは交換表示が消え、残量が表示されます。

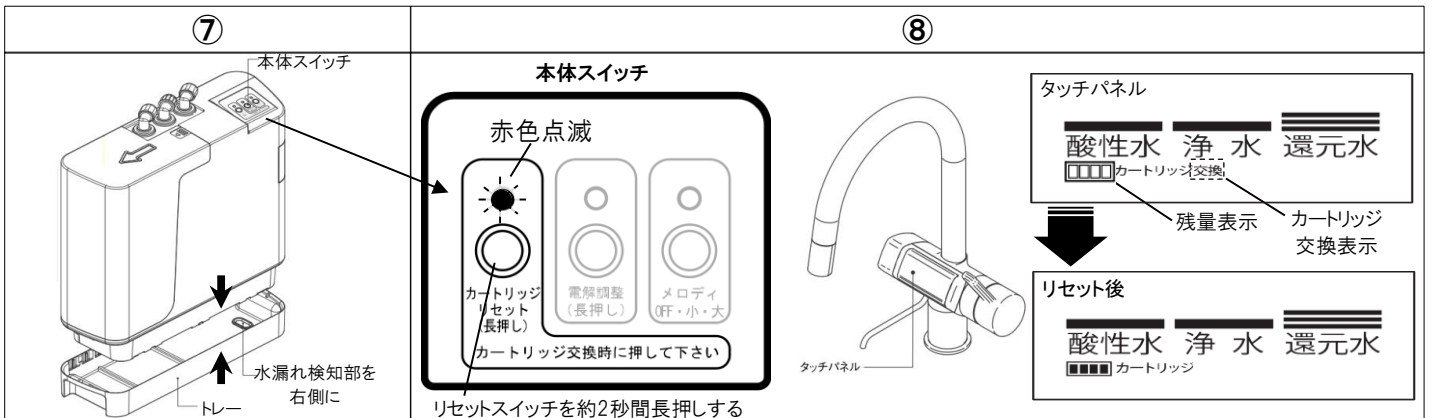

●初回のご使用時には酸性水を約5分間通水した後に、ご使用ください。

●カートリッジ交換後、還元水(電解水素水)に白い泡がたくさん出ることがあります。これは電解水特有の気泡等で、飲用には問題ございません。

株式会社日本トリム

カートリッジ交換のお問い合わせは

フリーダイヤル 0120-328-106

ミズハ トリム

【受付時間】9:00~18:00(土日祝日は休業日)

2017年10月10日改訂